



## Förberedelser:

1. Läs instruktionerna noga innan du monterar och installerar backljuset
2. Kontrollera lagar som reglerar korrekt montering och bruk
3. Koppla bort jordanslutningen från batteriet (märkt "-") för att undvika oavsiktlig kortslutning innan anslutning av nytt kablage
4. Dra de nya kablarna längs med redan existerande kablar, använd tejp/buntband om nödvändigt
5. Se till att kablarna inte är i närheten av några rörliga delar i motorutrymmet

## Montering och installation:

1. Borra 8,5 mm hål för skruvplaceringen på den yta där du vill montera
2. Placera först brickan och dra sedan åt bulten ordentligt
3. Kablarnas betydelse: **Röd:** Backljus "+", **Svart:** Backljus/blixtljus "-", **Gul:** Blixtljus "+", **Grön:** Signal

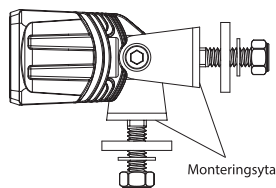
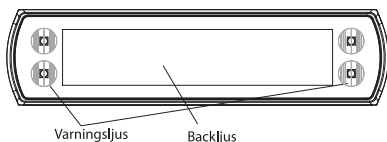

EXTERN  
MONTERING

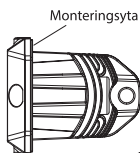
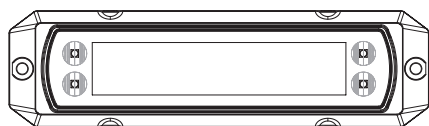

INFÄLLD  
MONTERING

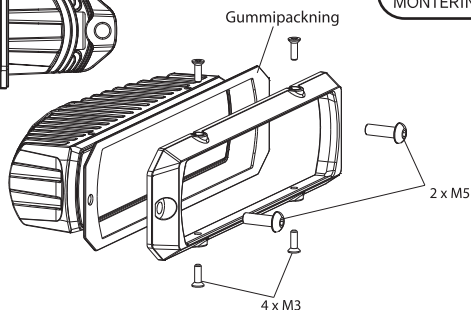

## Ändra blixtmönster när två backljus är monterade:

- a: Koppla gul "+" och svart "-" till batteriet
- b: Koppla grön signalkabel från en av lamporna till gul "+". Den går in i ett växlingsläge när varningsljuset har ett fast sken.
- c: Koppla ihop den gröna signalkabeln från båda lamporna för växelviss funktion
- d: Upprepa b och c för att få en synkroniserad funktion

## Varning!

1. Använd endast under angiven spänning (DC9-36V)
2. Belysningen blir väldigt varm under kontinuerlig användning - vänta i minst 30 minuter innan du rör höljet
3. Håll kylflänsarna rena och fria för att upprätthålla nödvändigt luftflöde för kylning av belysningen